

BFSHOW

DIA DO
EXPOSITOR

19 a 21

maio 2025

SÃO PAULO/SP

Distrito Anhembi —



O QUE SERÁ APRESENTADO HOJE:

O objetivo da reunião é informar e esclarecer dúvidas, para que sua participação na BFSHOW seja tranquila e bem-sucedida.

Serão abordados os seguintes temas:

1. Equipe
2. Informações Operacionais
3. Portal NMB
4. Nürnbergmesse Intelligence Lab
5. Ações de Marketing
6. Mídia Kit
7. Plantão de Dúvidas
8. Dia do Marketing



EQUIPE BFSHOW

RIGO AZEREDO

HEAD DE NOVOS NEGÓCIOS
NMB

VERÔNICA BOTELHO

HEAD COMERCIAL
NMB

**LUCIANA BIANCHI
E DAIANE SANTOS**

TIME COMERCIAL | NMB

**SUE ELLEN,
CAROLINE, LUCCA E
VIVIANA**

TIME DE MARKETING | NMB

**GUSTAVO, MARCUS,
GABRIELA E
JEFFERSON**

TIME DE OPERAÇÕES | NMB

**MICHELLE MORI
E CAROL TEIXEIRA**

TIME DE ATENDIMENTO | NMB

ATENDIMENTO VIA WHATSAPP:
Ana Carolina (11) 94003-1144

ATENDIMENTO VIA EMAIL:
atendimento12@nmbpartner.com.br

**A FEIRA DE QUEM
ENTENDE DE
CALÇADOS**



**A FEIRA DE QUEM
ENTENDE DE
NEGÓCIOS.**

NÜRNBERG MESSE

PARCEIROS OFICIAIS

apexBrasil

MINISTÉRIO DO
DESENVOLVIMENTO,
INDÚSTRIA, COMÉRCIO
E SERVIÇOS

GOVERNO FEDERAL
BRASIL
UNIÃO E RECONSTRUÇÃO

INFORMAÇÕES OPERACIONAIS

 BFSHOW



COMO CHEGAR AO DISTRITO ANHEMBI

O **Distrito Anhembi** fica localizado na Av. Olavo Fontoura, 1209 - Santana, São Paulo - SP, 02012-021, onde também fica localizado o acesso principal do Estacionamento Oficial, no Portão 38. Indicamos a Rua Professor Milton Rodrigues para embarcar e desembarcar de táxi ou transporte por aplicativo.

Carga e Descarga – Serão realizadas pelo Portão 7, com acesso através da pista local da Marginal Tietê.

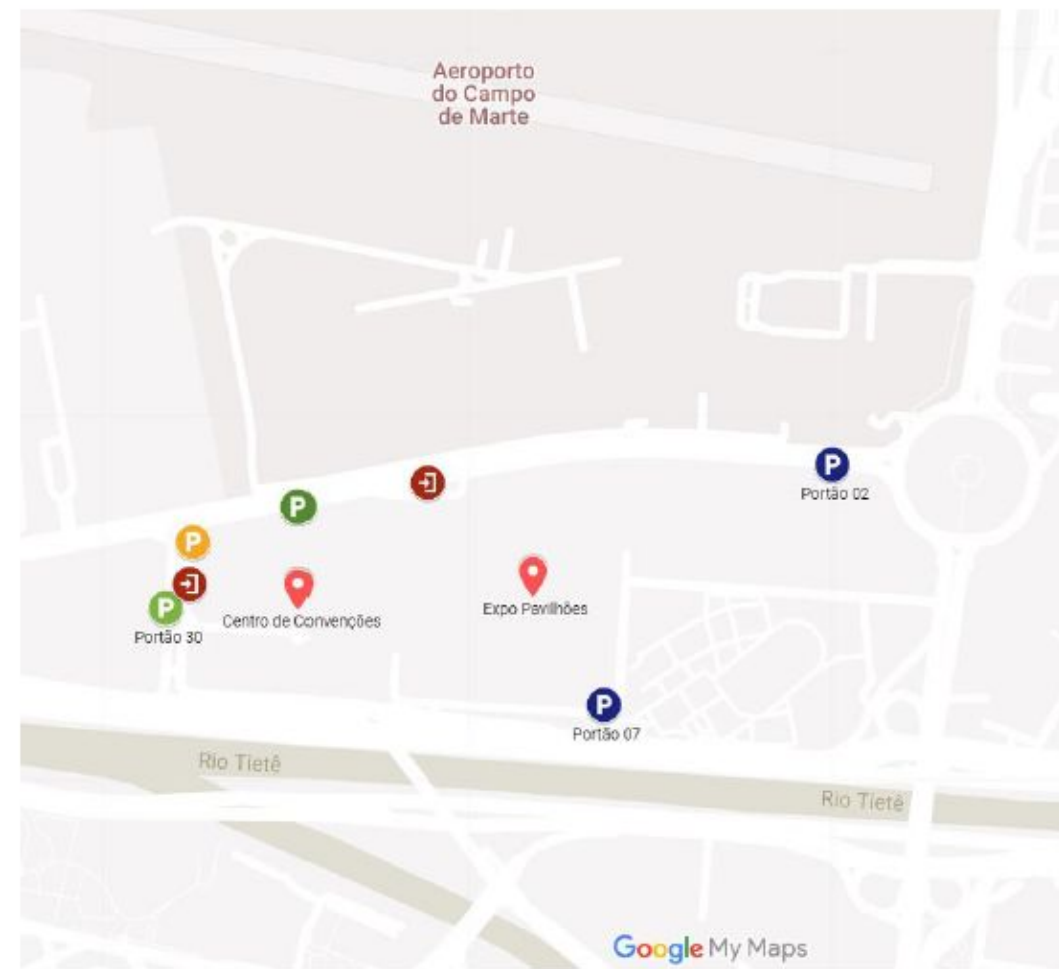

CLIQUE NA IMAGEM PARA ABRIR O MAPA INTERATIVO

ESTACIONAMENTO

REGRAS E VALORES

Valores na realização do evento – Período: 19 a 21/05

Veículo	Período	Carência
Carros	R\$ 80,00	15 minutos
Motos	R\$ 45,00	15 minutos
Vans	R\$ 100,00	30 minutos
Micro-ônibus	R\$ 150,00	30 minutos
Ônibus	R\$ 200,00	30 minutos
Vans Transfer	R\$ 100,00	-
Micro ônibus Transfer	R\$ 150,00	-
Ônibus Trasfer	R\$ 200,00	-

Valores para área de carga e descarga – Período: 14/04 a 18/05 e 21 a 22/05

Veículo	Por hora	Carência
Carros e Veículos de carga Até 7 toneladas	R\$ 20,00	15 minutos
Carros e Veículos de carga Acima de 7 toneladas	R\$ 40,00	30 minutos

Estacionamento para carros: Acesso principal do Estacionamento Oficial –Portão 38 –Av. Olavo Fontoura, 1.209.

Estacionamento complementar: Arena Anhembi Portão 30 –Rua Milton Rodrigues s/n (quando disponível).

Pagamento: O pagamento é efetuado através de totens de auto atendimento disponíveis por todo o pavilhão

FEIRA

DATAS E HORÁRIOS

ATENÇÃO:

Durante o período de realização do evento, serviços de manutenção e limpeza poderão ser realizados apenas das 08h às 09h e das 19h às 21h.

Montagem

14 de maio de 2025	Quarta-feira	08:00 às 22:00
15 de maio de 2025	Quinta-feira	08:00 às 22:00
16 de maio de 2025	Sexta-feira	08:00 às 22:00
17 de maio de 2025	Sábado	08:00 às 23:59
18 de maio de 2025	Domingo	00:00 às 12:00

Decoração

18 de maio de 2025	Domingo	12:00 às 22:00
--------------------	---------	----------------

Dias de exposição

19 de maio de 2025	Segunda-feira	09:00 às 19:00
20 de maio de 2025	Terça-feira	09:00 às 19:00
21 de maio de 2025	Quarta-feira	09:00 às 17:00

Desmontagem

21 de maio de 2025	Quarta-feira	22:00 às 23:59
22 de maio de 2025	Quinta-feira	00:00 às 14:00

CAEX – CENTRO DE ATENDIMENTO AO EXPOSITOR

DATAS E HORÁRIOS DE FUNCIONAMENTO DO CAEX

O escritório da NürnbergMesse Brasil funcionará no pavilhão para atendimento aos expositores e montadoras nas seguintes datas e horários:

Montagem

15 de maio de 2025	Quinta-feira	08:00 às 20:00
16 de maio de 2025	Sexta-feira	08:00 às 20:00
17 de maio de 2025	Sábado	08:00 às 20:00
18 de maio de 2025	Domingo	08:00 às 20:00

Dias de exposição

19 de maio de 2025	Segunda-feira	08:00 às 19:00
20 de maio de 2025	Terça-feira	08:00 às 19:00
21 de maio de 2025	Quarta-feira	08:00 às 17:00

CAEX – CENTRO DE ATENDIMENTO AO EXPOSITOR

SERVIÇOS DISPONÍVEIS

ANÁLISE E LIBERAÇÃO DE PROJETOS

Pontos de atendimento dedicados a validação de projetos junto ao time de fiscais da feira;

PONTOS AÉREOS – HIDRÁULICA E ELÉTRICA

Central de dúvidas e agendamento junto ao time da GL Events/Live;

SST

Central de informações com um painel de dados de Segurança do Trabalho, análises anteriores sobre notificações, acidentes e metas;

COMUNICAÇÃO DE SEGURANÇA DO TRABALHO

Clara e acessível a todos.

INTERNET

Central de dúvidas e agendamento junto ao time HTH serviços - feiras.anhembihthnet.net

SAÚDE E SEGURANÇA NO TRABALHO

GUIA DE BOAS PRÁTICAS

Desenvolvemos um **Guia de boas práticas de Segurança do Trabalho** em 2021 com ênfase em atividades em montagem, de forma didática para as montadoras.

Esse manual está disponível no botão **Anexos do Portal do Expositor**.

Para continuarmos entregando um evento seguro e dentro das normas, manteremos a obrigatoriedade do envio da Matriz de Risco preenchida.

CLASSIFICAÇÕES E TIPOS DE RISCO:

Grupo Azul
Acidentes

Grupo Amarelo
Ergonômicos

Grupo Verde
Físicos

Grupo Vermelho
Químicos

PROJETO DO ESTANDE

OBRIGATORIEDADES E PRAZOS

É de livre escolha do expositor a contratação de uma empresa especializada para a montagem de seu estande, assim como outros prestadores de serviço. **O envio do projeto é realizado pelo Portal do Expositor.**

Conteúdo para análise:

- Planta baixa;
- Perspectiva/ 3D de todas as fachadas, vistas e áreas internas;
- Corte lateral com dimensões;
- Elevação cotada;
- ART ou RRT, considerando estruturas e elétrica;
- Termo de responsabilidade assinado;
- Matriz de risco;
- Apólice do seguro obrigatório.

Prazo máximo de envio
do projeto:
28 DE ABRIL DE 2025

PROJETO DO ESTANDE

PREVISÃO/CÁLCULO DE ENERGIA

Não sendo suficiente a energia elétrica básica para o funcionamento dos equipamentos elétricos do estande, o expositor deverá solicitar energia elétrica adicional, mediante custo extra.

Durante a realização da feira a empresa responsável pelas instalações elétricas realizará a medição do consumo da energia do seu estande, através da contagem dos equipamentos instalados. Caso o estande consuma mais que o solicitado, o expositor será notificado e o pagamento deverá ser realizado após o evento.

As únicas correntes disponíveis no Distrito Anhembi são **220V MONOFÁSICO** e **380 V TRIFÁSICO**. Se seus equipamentos necessitam de correntes 110V é necessário providenciar um transformador.

Atenção: a organização não possui transformadores para locação.

PROJETO DO ESTANDE

PONTOS AÉREOS

Os estandes que necessitem pendurar qualquer tipo de estrutura no teto dos pavilhões devem pedir autorização prévia e contratar os cabos necessários diretamente com o Distrito Anhembi.

O pavilhão permite amarrar ou pendurar em suas treliças qualquer componente de seu estande, desde que seja apresentado um termo de responsabilidade do projeto estrutural, devidamente assinado por um arquiteto ou Engenheiro, a ART/RRT e o pagamento cada ponto.

O Distrito Anhembi não aceita projetos com documentos faltantes e ART/RRT sem o devido pagamento.

ATENÇÃO:

A aprovação e instalação de pontos aéreos está sujeita a viabilidade estrutural.

Prazo de envio do Projeto Aéreo
14/04

Para dúvidas e informações sobre a documentação necessária, entre em contato com a equipe responsável:

11 99137-2306
cabos.anhembi@glbr.com.br

PROJETO DO ESTANDE

INFORMAÇÕES IMPORTANTES

ACABAMENTO JUNTO AOS VIZINHOS

É obrigatória a realização de acabamentos junto as paredes dos estandes vizinhos (acima de 2,20m) com a mesma qualidade dos acabamentos internos do estande. Solicitamos que utilizem cores neutras como: preto, branco ou cinza.

PAREDES DIVISÓRIAS

É obrigatória a construção de paredes divisórias nos limites da área sublocada, e dentro dela, com as áreas vizinhas.

ALTURAS: MÍNIMA E MÁXIMA

- A altura mínima de paredes que façam divisa com outro estande é de 2,20m e não serão necessários recuos voltados para estandes vizinhos ou ruas.
- A altura máxima de estandes térreos é de 3,30m e não será permitida a montagem de mezaninos.



*Ambas as medições serão feitas a partir do chão do pavilhão.

NORMAS E REGRAS DE MONTAGEM

VISIBILIDADE E ABERTURA

ÁREA IGUAL OU SUPERIOR A 100M²

Sugerimos aos expositores, cuja área contratada seja igual ou superior a 100m², que considerem em seus projetos paredes com aberturas com visibilidade para dentro de seus estandes que correspondam a, pelo menos, 10% da metragem linear que esteja virada para ruas.

Exemplos:

Estande com 2 lados abertos (esquina):

Metragem linear virada para a rua: 25m
(20+5)

Visibilidade 25m x 10% = 2,5m

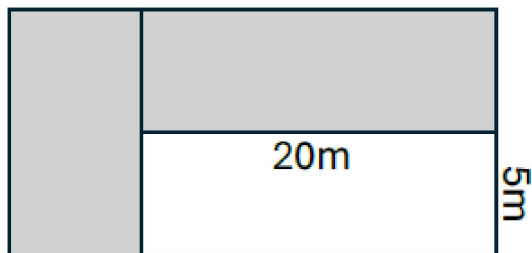

Estande com 3 lados abertos (ponta de ilha):

Metragem linear virada para a rua: 30m
(10+10+10)

Visibilidade 30m x 10% = 3m

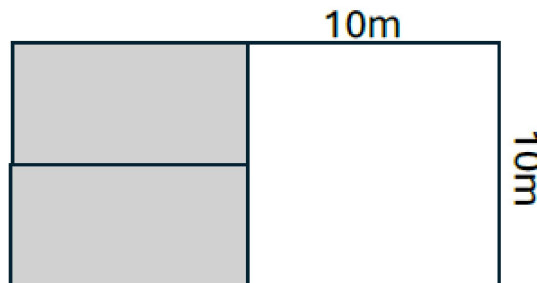

NORMAS E REGRAS DE MONTAGEM

VISIBILIDADE E ABERTURA

ESTANDES DE ILHA

Estandes de ilha, deverão possuir dois acessos (portas), um em cada lado do estande, garantindo a circulação e evacuação das áreas.

Também sugerimos que estandes de ilha com áreas iguais ou superiores a 100m² sigam a regra de abertura sugerida. Ao aumentar a visibilidade para dentro do estande, otimizamos o fluxo de visitação da feira e criamos estandes mais convidativos para potenciais compradores.

DEPÓSITO

Devido ao crescimento da feira, o depósito foi retirado para que ganhássemos espaço de comercialização e criássemos mais opções de praça de alimentação.

Exemplos:

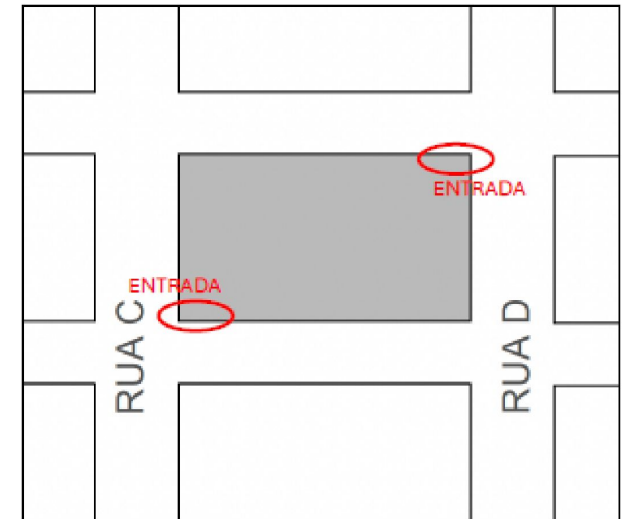

NORMAS E REGRAS DE MONTAGEM

REGRAS GERAIS

ACESSIBILIDADE

É obrigatória a instalação de rampas em estandes que possuem piso elevado em seu projeto.

CANALETAS CHÃO DO PAVILHÃO

Todo o pavilhão possui canaletas de serviços que podem ter algum desnível, por isso aconselhamos o uso de mantas apropriadas para não danificar assentamentos feitos direto no piso do pavilhão.

Caso precise de ajuda, consulte a equipe de análise de projetos para indicação de mantas.

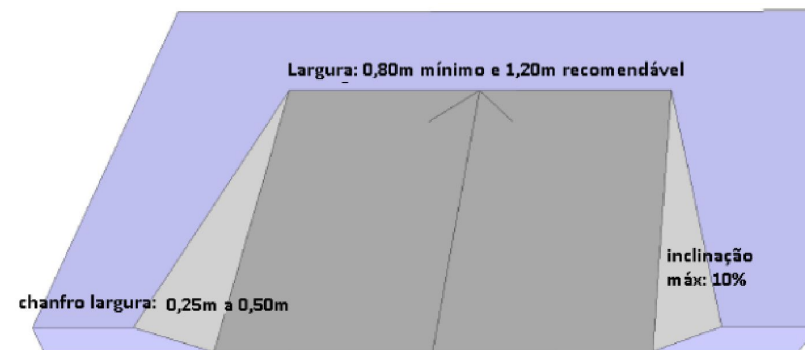

Rampa com acabamento chanfrado

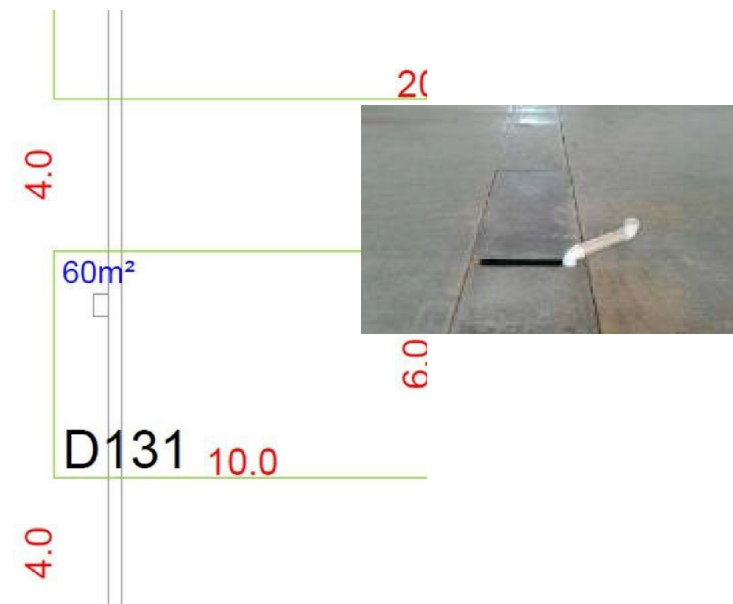

NORMAS E REGRAS DE MONTAGEM

REGRAS GERAIS

HIDRÁULICA

É proibido utilizar ponto de água da rua, caso exista ponto disponível dentro da área contratada do expositor (essa consulta pode ser feita com antecedência com a montadora e organização do evento).

Solicitações de ponto de água durante a montagem ficarão sujeito à aprovação e viabilidade.

A água será fornecida da seguinte forma:

- Mangueira de borracha 1/2" ou 3/4";
- Registro esfera de metal rosqueado de 1/2" ou 3/4" com alavanca.



IMPORTANTE:

Os expositores devem solicitar a planta técnica da sua respectiva área.

NORMAS E REGRAS DE MONTAGEM

REGRAS GERAIS

- Não é permitida a utilização das áreas de circulação ou áreas de estandes vizinhos para posicionar materiais e produtos a serem instalados nos estandes;
- É proibida qualquer alteração ou aplicação nas estruturas físicas do pavilhão;
- Danos provocados no piso pelo derrame de combustível, tintas, óleos, fitas duplas face ou outras substâncias, são de total responsabilidade do expositor/montador;
- Todos os expositores têm a obrigação de utilização dos EPI's obrigatórios (Equipamentos de Proteção Individual);
- Todos os estandes devem obrigatoriamente conter equipamentos de prevenção contra incêndio (Extintor), compatível com os materiais utilizados na montagem do estande, mobiliários e produtos em exposição

SOM E MÚSICA AMBIENTE

PARA SHOWS E MÚSICAS AO VIVO

Para shows e músicas ao vivo, deverá ser feito o preenchimento e assinatura do Termo de Responsabilidade de Apresentações Musicais para aprovação da NürnbergMesse Brasil.

Após preencher enviar para: atendimento@nmbpartner.com.br
Música ao vivo só será permitida 01 hora antes do término do evento, mediante aprovação por escrito da promotora e com nível máximo de 80 decibéis.

A infração do disposto neste item implicará na aplicação das penalidades previstas neste instrumento



MONTAGEM

SEGURANÇA DO TRABALHO

Para garantir um ambiente seguro e livre de riscos para **empresas expositoras, montadoras e trabalhadores**, será realizada a **fiscalização de Segurança no Trabalho** durante o evento.

A apresentação dos certificados das **Normas Regulamentadoras (NRs)** será obrigatória para a retirada da pulseira de identificação, que seguirá um sistema de cores conforme cada NR. **O acesso à feira será permitido apenas para aqueles que estiverem devidamente identificados com a pulseira.**

ATENÇÃO:

Para visitar a montagem é obrigatória a utilização de EPI's (Equipamento de Proteção Individual).

Capacete: certificado pelo Ministério do Trabalho;

Trajes: calça comprida, camisa/camiseta;

Calçados: apenas calçado fechado, não sendo permitido o acesso com sapatilhas, sandálias, chinelos e sapatos de salto.



MONTAGEM

NORMAS E REGRAS

Todos os montadores e trabalhadores de qualquer área que realizarão algum tipo de serviço durante a montagem da BFSHOW MAIO 2025 devem apresentar o certificado de **NR18** para realizar qualquer atividade.

REQUISITOS OBRIGATÓRIOS

Cada expositor deve garantir a presença de:

- Pelo menos 1 pessoa habilitada em **NR35** e na **NR10** durante todo o período de montagem.

Link para Cadastro das NRs: <https://getcert.azurewebsites.net>

ATENÇÃO:

*A obrigatoriedade é por estande e não por montadora presente no local.



MONTAGEM

HABILITAÇÃO ALTERNATIVA PARA NR18

Para montadores e expositores que, por algum motivo, não possuem o certificado de habilitação na NR18, será disponibilizado um vídeo instrutivo de caráter educativo.

- O vídeo tem finalidade educativa e **não** emite certificado.
- A habilitação será válida **somente** para acesso à montagem da BFSHOW – edição de maio.
- A exibição do vídeo ocorrerá no CAEX da BFSHOW durante o período de montagem, com uma taxa de R\$ 80,00 por montador, associados ABRACE comprovados terão 50% de desconto.

Expositores

- Expositores que desejam acessar o dia de montagem devem assistir a um vídeo instrutivo reduzido, que **não** emite certificado nem permite participação ativa na montagem, apenas acompanhamento, sem custo.
- O vídeo será enviado antes do início da montagem e terá aproximadamente **15 minutos** de duração.
- Após a conclusão do vídeo, será gerado um **comprovante**, que deverá ser apresentado no credenciamento. **Sem esse comprovante, o expositor não terá acesso ao pavilhão.**

MONTAGEM

NORMAS E REGRAS

Visitas Durante a Montagem

Expositores, agências, prestadores de serviço e similares, que visitarem a montagem da BFSHOW MAIO 2025 e que não realizarem serviços relacionados à montagem do evento, devem:

- Assistir a um vídeo de 15 minutos com normas de segurança que será disponibilizado em uma plataforma online (mais informações sobre a plataforma em breve);
- O controle de acesso e liberação será feito por meio de pulseiras de identificação. Caso um montador ou expositor esteja desempenhando uma função para a qual sua pulseira não concede autorização, a equipe de fiscalização solicitará que ele interrompa suas atividades e se dirija ao CAEX para regularizar a situação, seja assistindo ao vídeo correto ou apresentando a documentação necessária.

DESMONTAGEM

LOGÍSTICA DE CARGA E DESCARGA

21 de maio - Das 17H01 às 19H00

Liberada a saída de materiais portáteis e de pequeno porte;

21 de maio - Das 18H01 às 19H00

Retirada do carpete;

21 de maio - Das 20H31 às 23H59

22 de maio - Das 00H00 às 14H00

Retirada dos stands;

- A área deverá ser entregue limpa sem qualquer resquício de sujeira ou material;
- É responsabilidade do expositor manter em seu estande no período de desmontagem,
- um funcionário de sua confiança até a total retirada de seus equipamentos e/ou produtos.

DESMONTAGEM

LOGÍSTICA DE CARGA E DESCARGA

É de responsabilidade do expositor desmontar seu estande e retirar seus produtos e equipamentos expostos nos prazos e condições estipuladas.

Após a retirada total de objetos e limpeza da área demarcada, o expositor e/ou montador deverá, obrigatoriamente, solicitar a vistoria prévia ao departamento operacional da feira.

A devolução da área deverá ser realizada pelo mesmo responsável que a recebeu durante a montagem, que realizará a vistoria, acompanhado pelo fiscal do pavilhão, e assinará o Termo de Devolução da Área.

ATENÇÃO:

- A vistoria final da área, para verificação de possíveis danos, será realizada após a limpeza geral do pavilhão.
- A avaliação completa dos danos só é possível após essa etapa, uma vez que muitas avarias só são visíveis após a limpeza detalhada do espaço.
- É responsabilidade do expositor e/ou montador aguardar o parecer final caso deseje contestar algum dano identificado.

PORTAL

NBM

BFSHOW



PORTAL NMB

APRESENTAÇÃO PRÁTICA

O Portal NMB foi desenvolvido para centralizar informações importantes sobre o evento e facilitar sua jornada até a realização do evento.

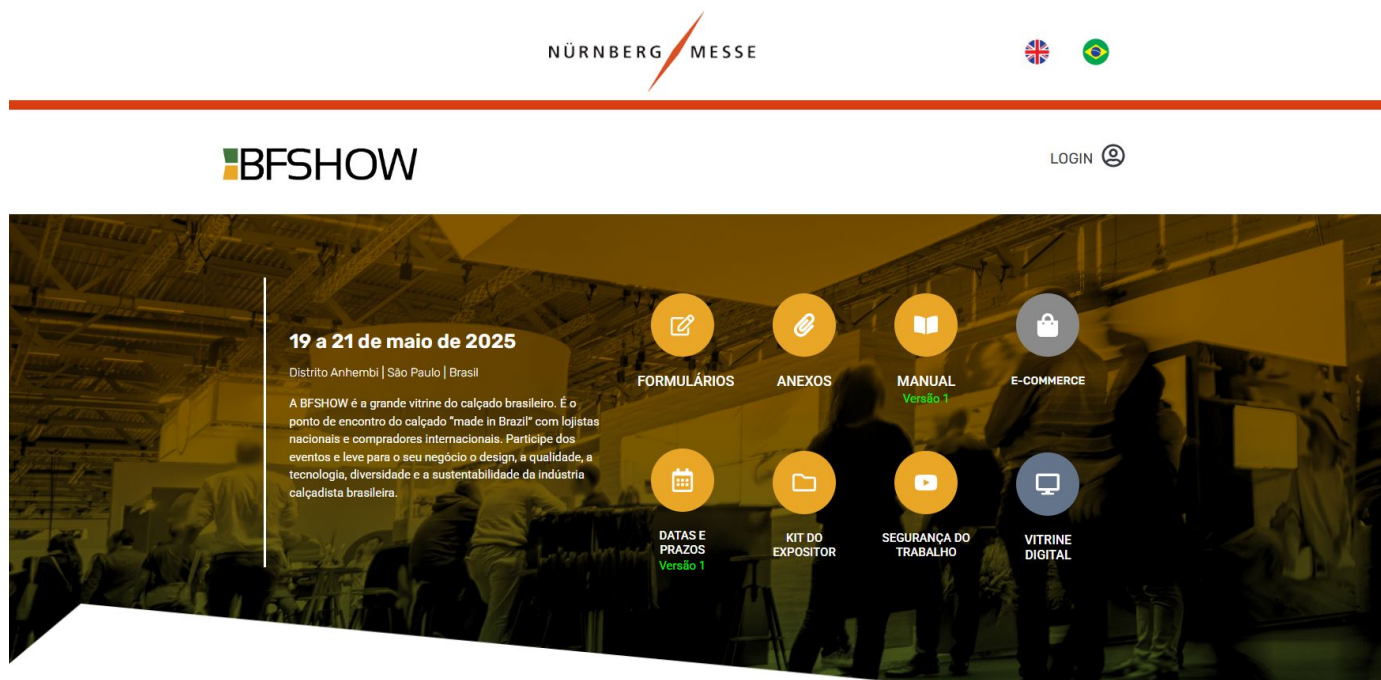

PORTAL NMB

APRESENTAÇÃO PRÁTICA

BOTÃO FORMULÁRIO

Nele você encontrará os formulários para solicitar as credenciais de expositores, representantes, serviços, segurança e montador. Além de realizar o envio de projeto.

Lembre-se: as credenciais devem ser retiradas no CAEX pelo responsável pelo estande.

BOTÃO ANEXOS

Aqui você encontrará documentos de leitura e preenchimento obrigatórios, como Guia de Segurança e Saúde no Trabalho, Termo de Responsabilidade e Matriz de Risco.

Caso o expositor possua mais de um estande no mesmo evento, é necessário escolher para qual estande deseja realizar a ação.

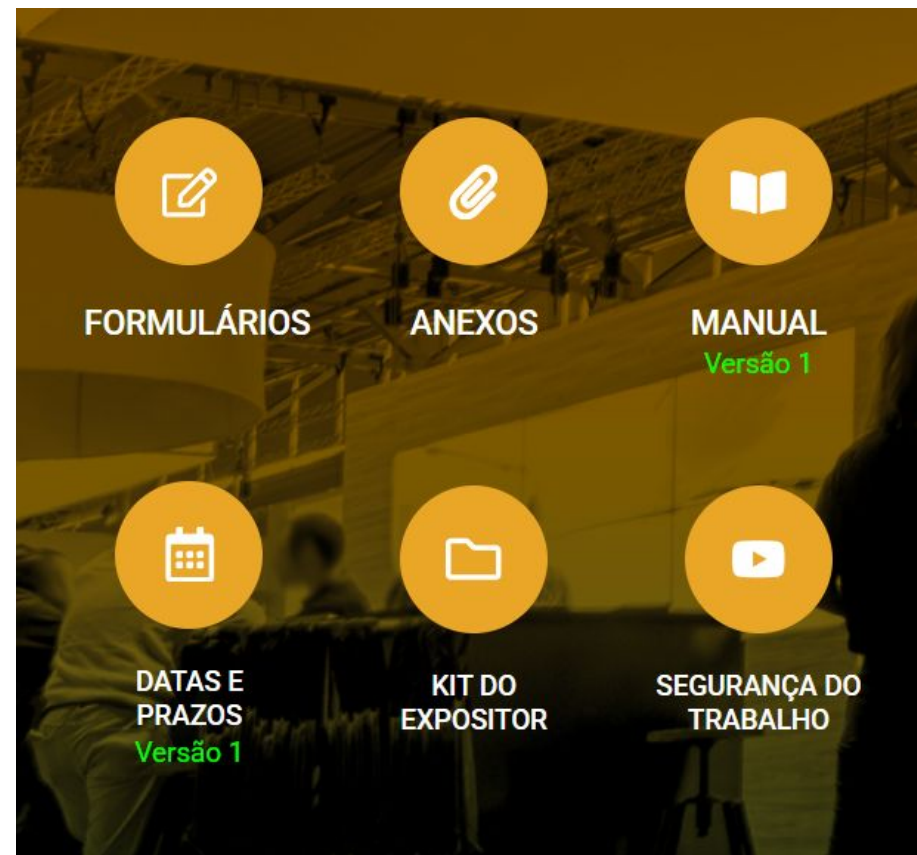

PORTAL NMB

APRESENTAÇÃO PRÁTICA

E-COMMERCE

O botão e-commerce disponibiliza a compra de serviços para a realização do evento, como:

- Apólice de Seguro;
- KVA (energia elétrica) adicional;
- Extintor de Incêndio;
- Coletor de Dados (Ni_lab);
- Pacotes de montagem;
- Seguro Premium;
- Serviços de Segurança e Limpeza;
- Buffet e Recepcionistas.



ACESSAR E-COMMERCE

Compre tudo em um só lugar!

Conheça as nossas soluções de produtos e serviços que facilitam sua presença no evento.

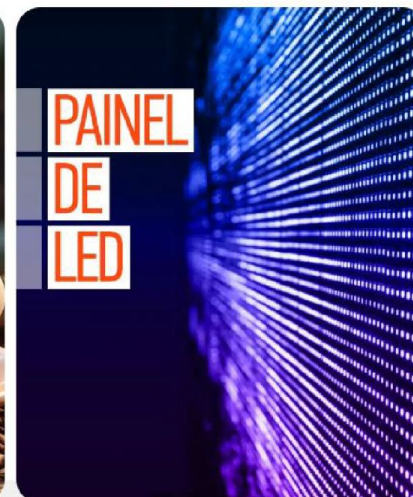

O prazo para solicitações no Portal NMB é até 24 de Outubro.
Após esta data as compras poderão ser realizadas apenas no CAEX,
durante a montagem e realização do evento.

CRENCIAIS

PRAZOS E NORMAS

Todo o processo de credenciamento de expositores, representantes, montadores e prestadores de serviço que trabalharão no estande deverá ser feito online através do Portal NMB.

RETIRADA ANTECIPADA

O expositor, montadora ou prestador de serviços que cumprir o prazo para solicitação e desejar retirar seu lote de credenciais antecipadamente, deve entrar em contato com a equipe de atendimento para checar a viabilidade e disponibilidade.

Quem solicitar no Portal do Expositor as credenciais de toda a equipe, inclusive representantes comerciais, que estarão no estande até dia 28/04 poderão retirar suas credenciais antecipadamente no pavilhão.

CONTATO

Carolina Teixeira

WhatsApp: 11 94003-1144

Email: atendimento12@nmbpartner.com.br

Horário de atendimento: De segunda à sexta, das 08h30 às 17h30

NÜRNBERGMESSE

INTELLIGENCE LAB

BFSHOW



NI_LAB

SMART DATA MOBILE

O Ni_lab Smart Data é o aplicativo de dados da NürnbergMesse Brasil.

O Ni_lab* é muito mais do que um coletor de dados, ele é um laboratório de inteligência que une inteligência humana e artificial para te ajudar a impulsionar seus negócios.

A INTELIGÊNCIA DE DADOS NA PALMA DA SUA MÃO!



NI_LAB

SIMPLIFICAR A ENTREGA

O Ni_lab* possui visual intuitivo, interface simples e usabilidade amigável para colocar à sua disposição um universo de potenciais clientes, smart leads e contatos.



NI_LAB

FILTRO E GESTÃO

Com diversos filtros avançados é muito fácil localizar empresas em prospecção, recomendações e contatos.

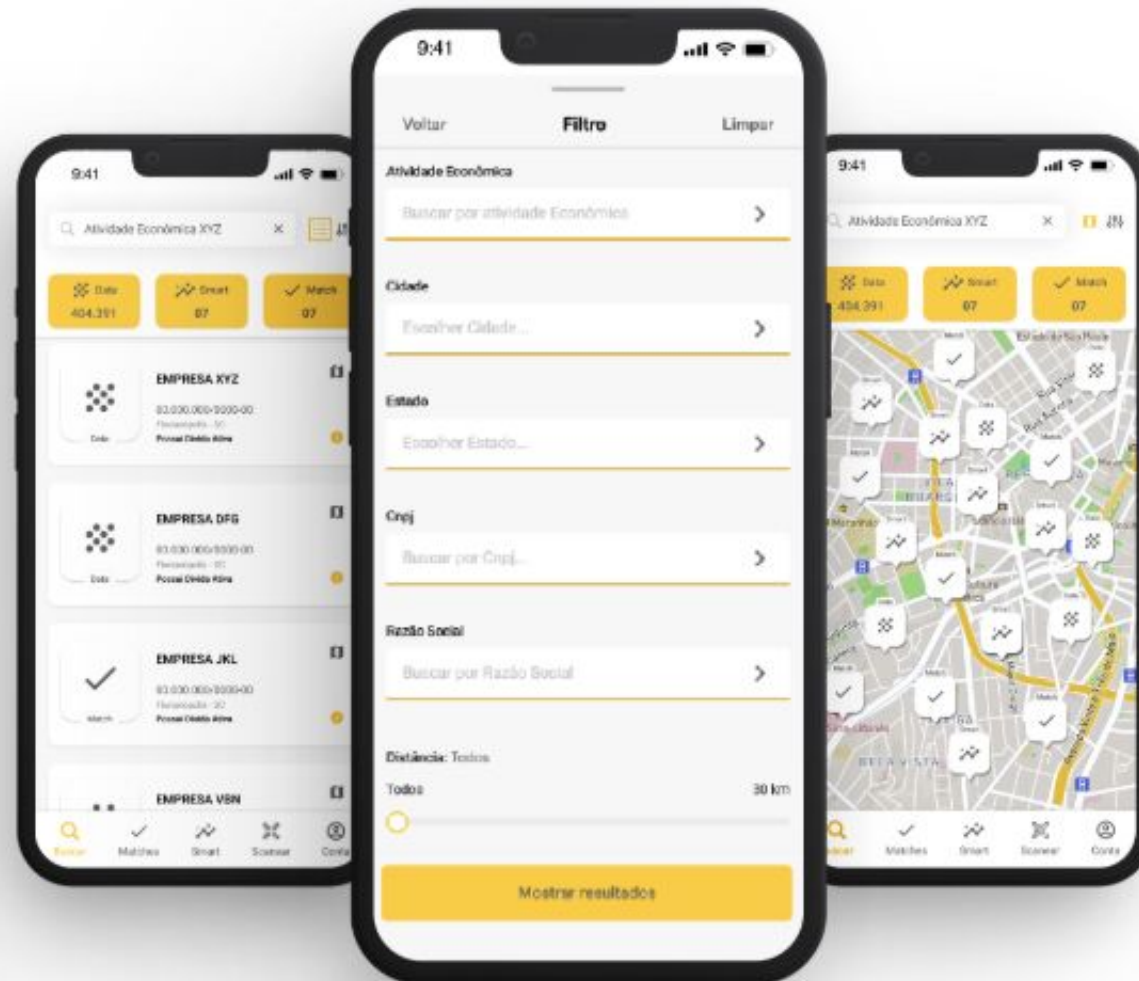

NI_LAB

ADQUIRIR UMA NOVA EMPRESA

Com poucos cliques você seleciona seu prospect e adquire informação atualizada e qualificada.

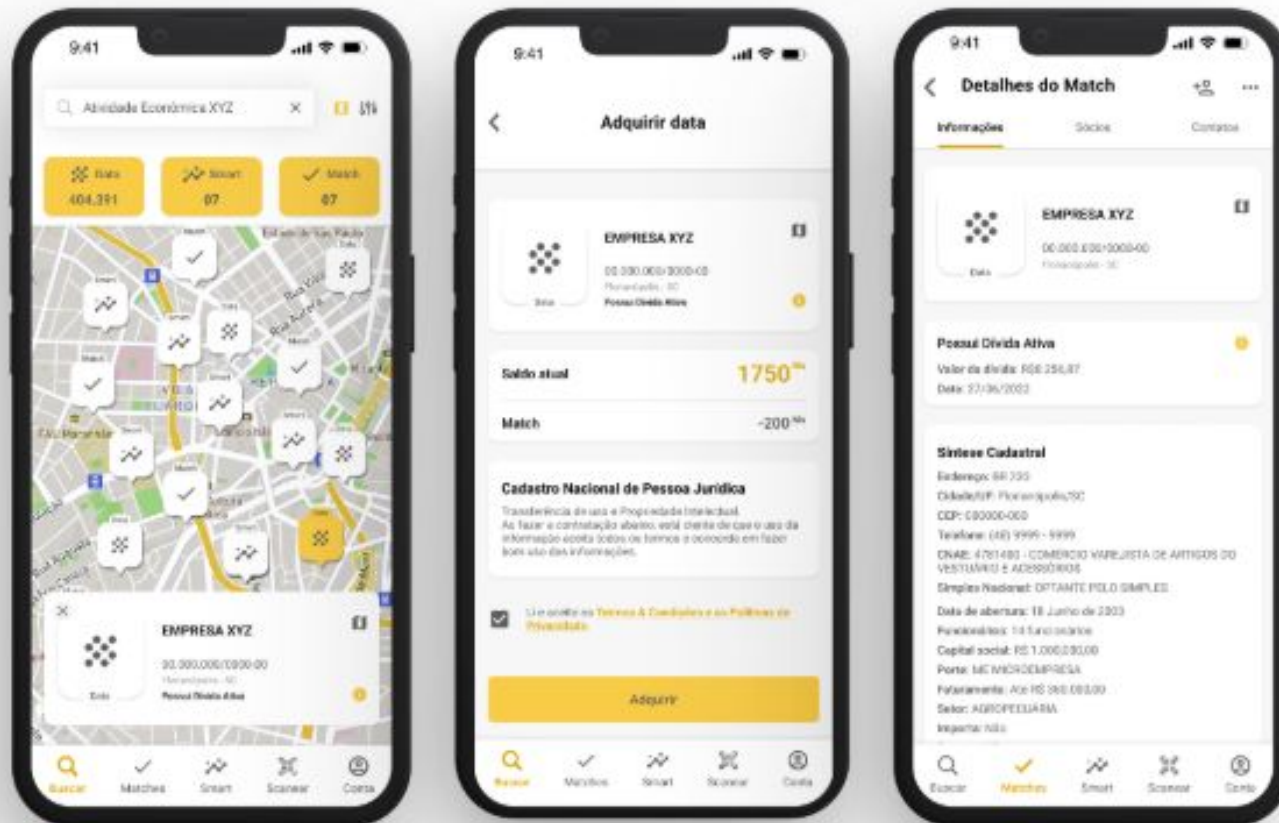

NI_LAB

MEUS MATCHES

Organize e localize rapidamente empresas e contatos do seu relacionamento.

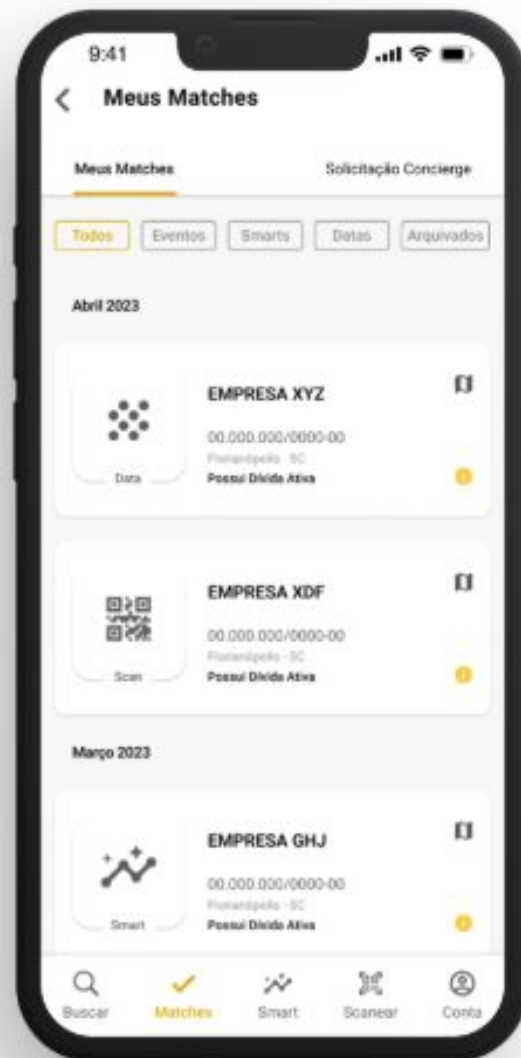

COMO FUNCIONA O NI_LAB NA FEIRA?

- Receberá um dispositivo coletor smart mobile configurado, entregue diretamente na sala do Ni_lab* (próximo ao CAEX).
- Todos os dias o expositor deverá retirar o coletor na sala do Ni_lab* na abertura e devolver para sincronização e carregamento de bateria no fechamento de cada dia. Retirada 30 min antes do início da feira e devolução 30 min antes do final da feira.
- Acesso para 1 (um) usuário.

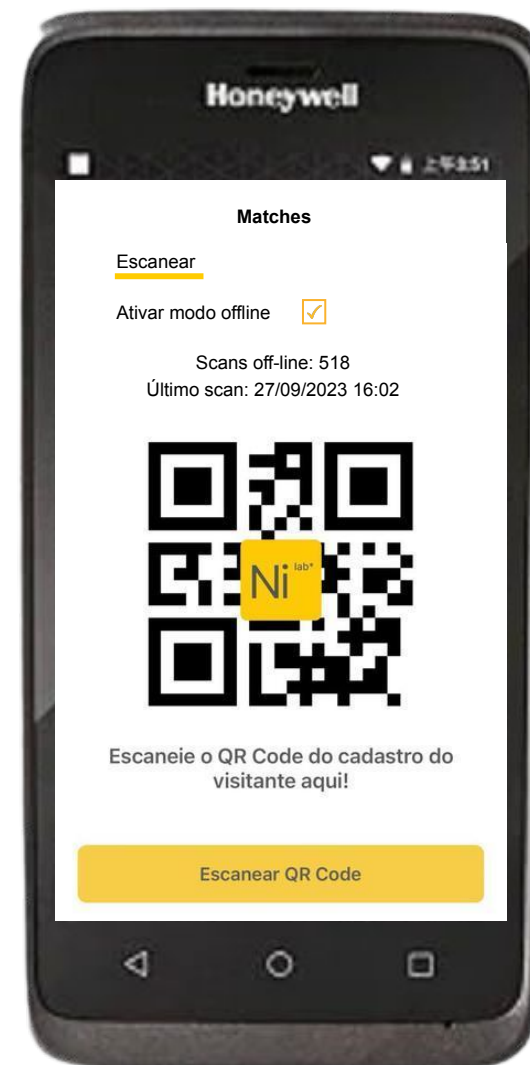

QR CODE

COMO FUNCIONA O NI_LAB NA FEIRA?

O Ni_lab* também é um "coletor de dados" que você poderá usar para a leitura de crachás em feiras e acessar informações do visitante imediatamente na sua lista de matches.



SCANNER COM NOTA

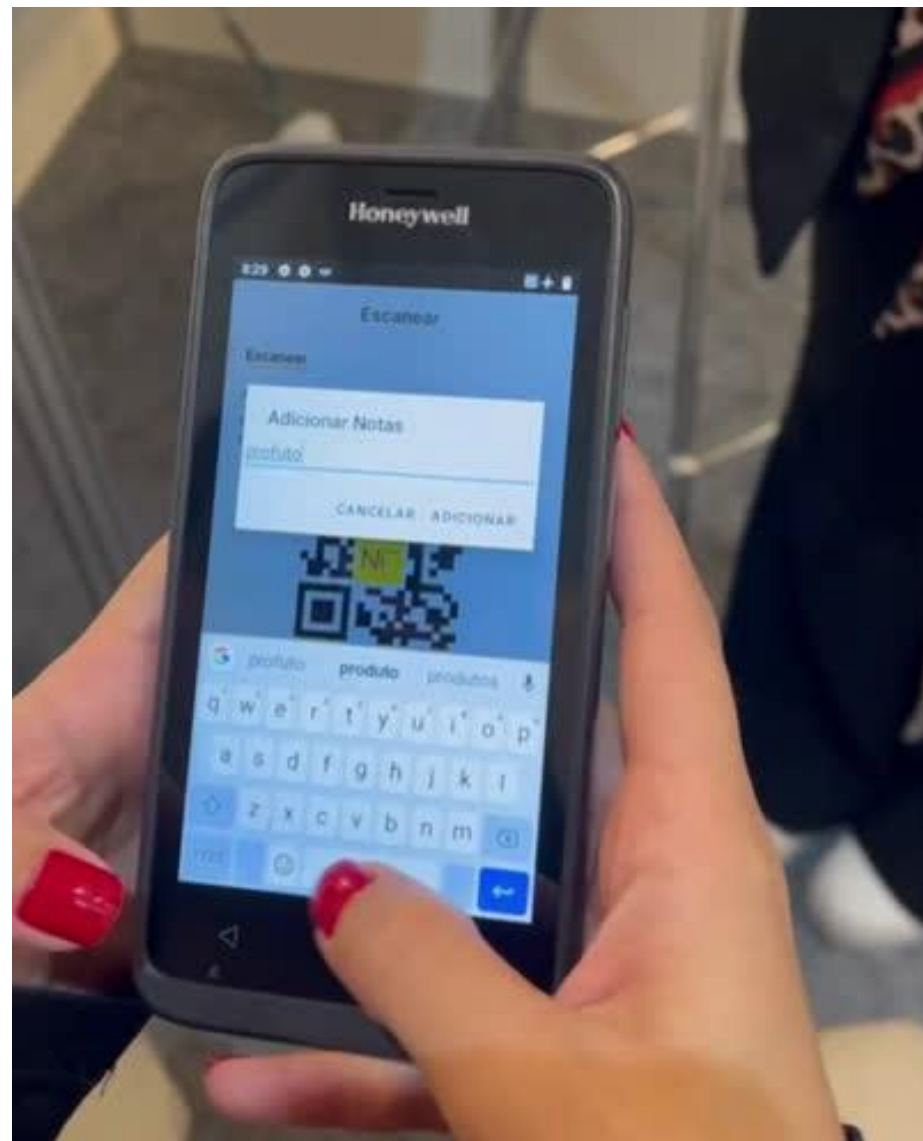

Faça a exportação dos Matches com os dados estruturados.

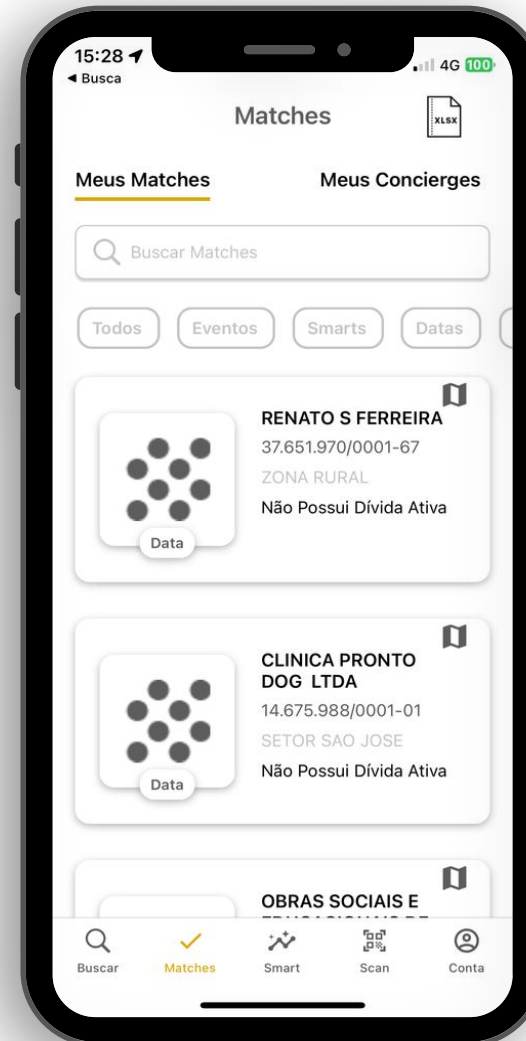

ACÇÕES DE MARKETING

 BFSHOW



MARKETING

VITRINE DIGITAL

A **Vitrine Digital** divulga todas as marcas das empresas expositoras, seus produtos, serviços e informações relevantes.

Essa ferramenta permite que lojistas e compradores, do Brasil e do mundo, possam acessar informações antes do evento e também se programar para visitar as marcas que mais tem interesse no período da feira.

Q Buscar...

Lista de marcas

Todas as Marcas Esportivo Feminino Infantil Masculino Outros

- 2KEEP
- 365 SOFT
- ACTVITTA
- ADDAN
- ADRUN
- ADSOMOS
- AKAZZO
- ALA CALÇADOS
- ALEXXA
- AMAIA BRASIL
- AMORA MARIA
- ANACAPRI
- ANATOMIC GEL
- ANDACCO
- ANDINE
- ANNA FLOR
- ANNA VARGAS
- ARAMIS
- ARZAK
- AYÉ
- AZALEIA
- AZILLÉ
- BEBECÉ
- BEIRA RIO
- BIBI
- BKR
- BLACK FREE
- BLITZZ BABY
- BLITZZ STAR
- BLOOMPY
- BOAONDA
- BOTTERO

The screenshot displays a digital storefront interface. At the top, there is a search bar with the placeholder text 'Buscar...'. Below the search bar, a horizontal menu lists various categories: 'Todas as Marcas', 'Esportivo', 'Feminino', 'Infantil', 'Masculino', and 'Outros'. The main content area is a grid of brand logos. On the left side of the grid, there is a vertical list of brand names corresponding to the logos. The logos include: 2KEEP, 365 SOFT, ACTVITTA, ADDAN, ADRUN, ADSOMOS, AKAZZO, ALA CALÇADOS, ALEXXA, AMAIA BRASIL, AMORA MARIA, ANACAPRI, ANATOMIC GEL, ANDACCO, ANDINE, ANNA FLOR, ANNA VARGAS, ARAMIS, ARZAK, AYÉ, AZALEIA, AZILLÉ, BEBECÉ, BEIRA RIO, BIBI, BKR, BLACK FREE, BLITZZ BABY, BLITZZ STAR, BLOOMPY, BOAONDA, and BOTTERO.

MARKETING

REDES SOCIAIS

Nossos canais de redes sociais são atualizados diariamente com informações relevantes sobre o evento, o setor e novidades dos. Além disso, promovemos uma interação contínua com os visitantes, mantendo todos informados sobre cada etapa da feira.

Sua participação é fundamental!

Compartilhe e curta as publicações para aumentar o alcance das informações, fortalecer o engajamento e garantir que ainda mais pessoas fiquem por dentro de tudo o que está acontecendo na BFSHOW.



MARKETING

REDES SOCIAIS

Envie vídeos convidando seus clientes a visitarem a feira e nossa equipe irá compartilhar todos em nossos canais oficiais, mencionando a marca nas publicações, aumentando o engajamento e garantindo visibilidade para sua marca.

DETALHES:

- Vídeo de no máximo 20 segundos;
- Filmar com o celular em pé;
- Cuidar para que o áudio fique claro (evite ambientes com muito barulho);
- E contar com uma boa iluminação.



CLIQUE NA IMAGEM PARA ABRIR O VÍDEO

MARKETING

ASSESSORIA DE IMPRENSA

Temos uma equipe especializada coletando depoimentos e informações das marcas expositoras para divulgação na imprensa e nossos canais de conteúdo.

Não deixe de enviar seu material para a nossa equipe:

Guilherme Basile
guilherme.basile@agenciacasa9.com.br
11 91781-5310

Roberta Saviano
roberta@agenciacasa9.com.br
11 99124-2155

Karen Villerva
karen.villerva@agenciacasa9.com.br
+34 676 78 60 42

Diego Rosinha
diego@dcr-assessoriaimprensa.com
51 99806-6060

PREENCHA O PAUTÃO

Um formulário enviado pela assessoria, para colher informações que serão usadas na divulgação da sua marca, antes, durante e depois do evento.



The image shows a screenshot of a web form for BFSHOW. The header is dark teal with the BFSHOW logo and the text 'A FEIRA DO CALÇADO BRASILEIRO'. Below the header, the title is 'Informações | 4ª edição BFSHOW' and the subtitle is 'Formulário para a Assessoria de Imprensa do evento. Deadline para o envio das respostas: 30/04.' There is a small menu icon in the top right corner. The main content area is light blue and contains the following text: '* Obrigatória', 'INFORMAÇÕES DA EMPRESA EXPOSITORA', '1. Nome e e-mail do respondente. *', a text input field with the placeholder 'Insira sua resposta', and '2. Empresa expositora e marcas que estarão expondo. *'.

CLIQUE NA IMAGEM PARA ABRIR O PAUTÃO

MARKETING

MATERIAIS PARA DIVULGAÇÃO

SEJA UM EMBAIXADOR DO EVENTO!

Preparamos materiais de divulgação especialmente para que vocês possam utilizá-los e convidar seus clientes para a BFSHOW!

Compartilhe as novidades e os diferenciais da feira aumentando o impacto e a visibilidade da sua marca na realização!

NO KIT EXPOSITOR VOCÊ TEM ACESSO A:

- Posts e stories personalizados por segmento;
- E-mail marketing personalizado;
- Cards e vídeos para envio por WhatsApp.

Kit não personalizado: bfs.portalnmb.com.br

Kit personalizado: solicite o seu para a equipe de Marketing



DIAN PATRIS®

ESTARÁ NA 4ª EDIÇÃO DA BFSHOW

Estande F155

19a21
maio 2025

SÃO PAULO/SP
Distrito Anhembi

BFSHOW
A FEIRA DO CALÇADO BRASILEIRO



CRATO

NA MAIOR FEIRA CALÇADISTA DA AMÉRICA LATINA

Estande I07

19a21
maio 2025

SÃO PAULO/SP
Distrito Anhembi

BFSHOW
A FEIRA DO CALÇADO BRASILEIRO



PARTICIPE DA BFSHOW E FAÇA BONS NEGÓCIOS COM A

Doce Pé

Estande F43

19a21
maio 2025

SÃO PAULO/SP
Distrito Anhembi

BFSHOW
A FEIRA DO CALÇADO BRASILEIRO



adrun

VOCÊ PROCURA BONS NEGÓCIOS E ENCONTRA NA MAIOR FEIRA DA AMÉRICA LATINA

Estande C50
Estaremos na BFSHOW!

19a21
maio 2025

SÃO PAULO/SP
Distrito Anhembi

BFSHOW
A FEIRA DO CALÇADO BRASILEIRO

MARKETING

GRUPOS OFICIAIS DA BFSHOW NO WHATSAPP

ENTRE NOS GRUPOS OFICIAIS DA BFSHOW NO WHATSAPP!

Para garantir uma comunicação mais eficiente e direta, criamos grupos exclusivos no WhatsApp para expositores e representantes.

Através deles, você terá acesso a informações essenciais sobre a feira, materiais de divulgação e contatos importantes para otimizar sua participação.

- **Grupo de Expositores:** Receba atualizações, orientações e materiais exclusivos da feira para divulgação.
- **Grupo de Representantes:** Compartilhe este grupo com seus representantes para que eles também fiquem por dentro de todas as novidades da feira.

ESCANEIE O QR CODE CORRESPONDENTE E FAÇA PARTE DA MAIOR FEIRA CALÇADISTA DA AMÉRICA LATINA!



GRUPO EXPOSITORES:

<https://bit.ly/4jxiAMW>



GRUPO REPRESENTANTES:

<https://bit.ly/40o3TD5>

MARKETING

FALE COM A EQUIPE

A equipe de marketing conta com um número de WhatsApp dedicado para que as marcas possam enviar as informações necessárias para a Vitrine Digital e nossas Redes Sociais.

Além disso, estamos prontos para ajudar com qualquer dúvida ou orientação sobre estratégias de divulgação, para maximizar a visibilidade da sua participação na feira.

Salve nosso número na agenda e não hesite em nos contatar:
11 98884-3516

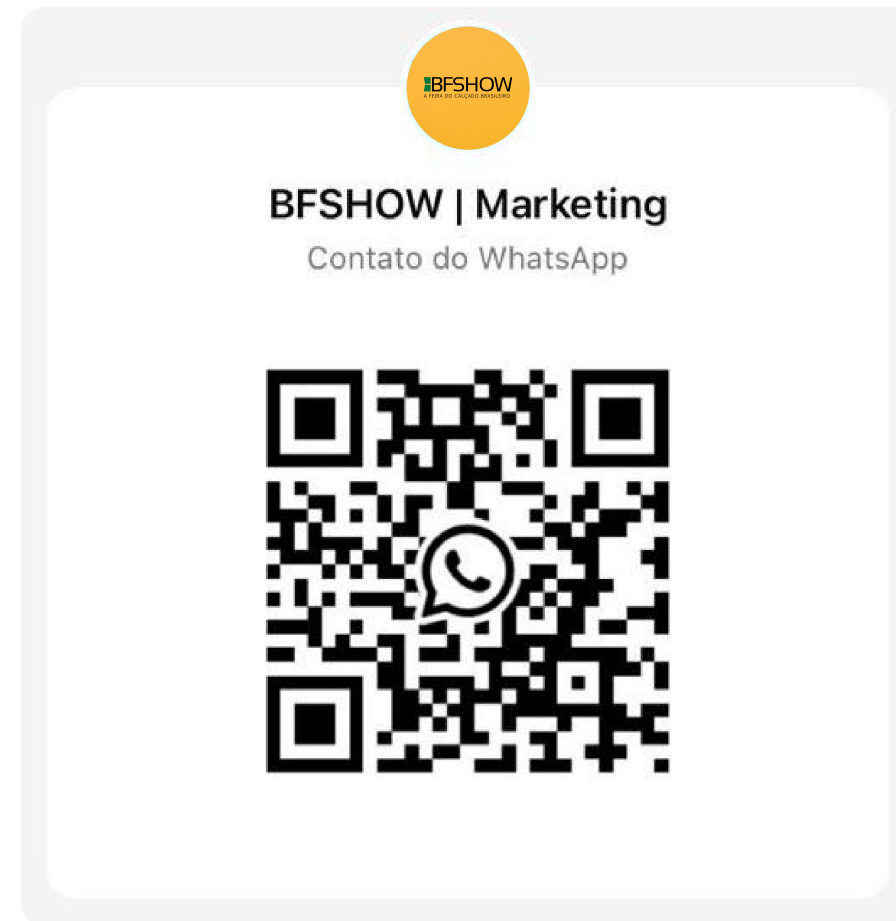

MÍDIA KIT

 BFSHOW



MÍDIA KIT

POSSIBILIDADES PARA A SUA MARCA

Considerando sua participação na BFSHOW como uma oportunidade estratégica para destacar sua marca, desenvolvemos um material exclusivo com diversas ações que podem ser realizadas durante o evento para potencializar sua experiência como expositor.

Entre em contato com nossa equipe comercial para mais informações sobre como essas ações podem contribuir para o sucesso da sua participação.



[bfsHOW oficial](#) [bfsHOW oficial](#) [Brazilian Footwear Show](#)

bfsHOW.com.br

Versão: 1.2025

CLIQUE NA IMAGEM PARA ABRIR O MÍDIA KIT

OPORTUNIDADE ESPECIAL

PACOTE PAVILHÃO

Destaque-se por toda a feira! Com o Pacote Pavilhão, sua marca garante visibilidade máxima em cada ponto da exposição.

Marque presença de forma impactante com um conjunto completo de produtos de merchandising, incluindo banner aéreo, adesivo de piso e totem.

Esse pacote estará disponível para venda até 31/03, não perca a oportunidade!

Entre em contato com o time comercial:

Daine Santos

daiane.santos@nm-brasil.com.br

APROVEITE
PACOTE
COM
DESCONTO

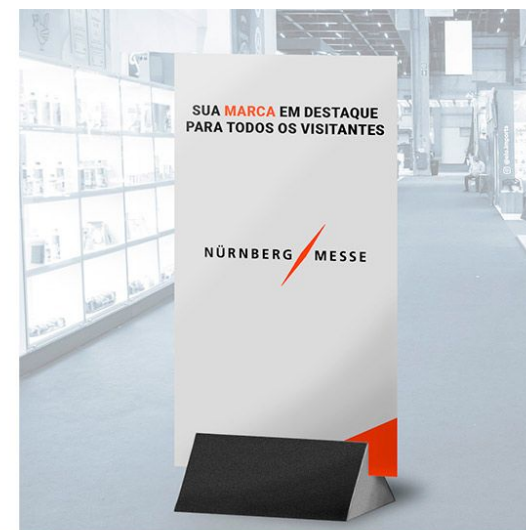

PLANTÃO DE DÚVIDAS

 BFSHOW



PLANTÃO DE DÚVIDAS

AGENDE SEU HORÁRIO

No dia **02 de abril** nossa equipe de **Atendimento ao Expositor** estará disponível para tirar dúvidas, em reuniões on-line, previamente agendadas, sobre os temas:

- Normas de montagem e desmontagem;
- Como realizar compras no e-commerce;
- Envio de projetos;
- Fiscalização e Segurança no Trabalho.

O agendamento pode ser feito através do QR Code ao lado, e o link também será enviado por e-mail marketing e WhatsApp na próxima semana.



AGENDE SEU HORÁRIO

DIA DO MARKETING

 BFSHOW



DIA DO MARKETING

SUA MARCA EM DESTAQUE

Participe do Dia do Marketing, um encontro para explorar novas oportunidades de ampliar a visibilidade da sua marca na 4ª edição da BFSHOW.

Será uma excelente oportunidade para conhecer estratégias inovadoras e potencializar ainda mais sua presença no evento.

Garanta a participação da sua equipe de marketing! Compartilhe o link da reunião ou envie o contato pelo WhatsApp: (11) 98884-3516.

Não perca essa chance de destacar sua marca e maximizar seus resultados na BFSHOW!

LINK DA REUNIÃO: <https://bit.ly/4hhxPHt>

**VEM AÍ O DIA DO
MARKETING!**

17/04 | 9H
ON-LINE E AO VIVO

BFSHOW

BFSHOW

**A MAIOR FEIRA
CALÇADISTA
DA AMÉRICA LATINA**

19 a 21

maio 2025

SÃO PAULO/SP

Distrito Anhembi —

